

ДОКУМЕНТАЦИЯ

за участие

в обществена поръчка чрез публична покана с предмет:

**„Изработване и доставка на метални платформи за повдигане на щъркелови гнезда върху стоманобетонни стълбове“,
идентификационен № PPS16-056**

2016 година

СЪДЪРЖАНИЕ

I.	Покана за участие.	3
II.	Предмет на поръчката.	4
1.	Предмет и обхват на поръчката.	4
2.	Начин на плащане.	4
3.	Срок на договора.	4
4.	Място на изпълнение на поръчката.	4
III.	Техническа спецификация.	5
2.	Общи технически характеристики.	6
IV.	Показатели и критерий за оценка на офертите.	10
IV.	Указания за подготовка и подаване на оферта.	11
	Раздел 1. Условия и указания за подготовка и подаване на оферта.	11
	Раздел 2. Съдържание на офертата.	12
V.	Условия и информация по провеждане на обществената поръчка.	14
VI.	Проект на договор	16
VII.	Образци на приложения към офертата.	22
	Приложение № 1. Списък на документите.	22
	Приложение № 2. Оферта.	23
	Приложение № 3. Декларация по чл. 47 ал. (1), т. 1 от ЗОП.	25
	Приложение № 5. Техническо предложение.	28
	Приложение № 6. Ценово предложение	34
	Приложение № 7. Декларация по чл. 6, ал. 2 от Закона за мерките срещу изпирането на пари	36
	Приложение № 8. Образец на банкова гаранция за изпълнение на договора.	37

I. Покана за участие.

II. Предмет на поръчката.

1. Предмет и обхват на поръчката.

„ЧЕЗ Разпределение България“ АД, възложител по смисъла на чл. 7, т. 6 във връзка с чл. 7а от Закона за обществените поръчки (ЗОП), извършващ дейност по разпределение на електрическа енергия на основание лицензии издадени от Комисия за енергийно и водно регулиране /КЕВР/, обявява и провежда обществена поръчка чрез публична покана с предмет: **„Изработване и доставка на метални платформи за повдигане на щъркелови гнезда върху стоманобетонни стълбове“** и идентификационен № **PPS16-056**, в съответствие с изискванията на Глава осма „а“ от ЗОП.

Обектът на обществената поръчка е "предоставянето на услуги" по смисъла на чл. 3, ал. 1, т. 2 от ЗОП и има за предмет сключване на договор с потенциален изпълнител за изработване и доставка на метални платформи за повдигане на щъркелови гнезда върху стоманобетонни стълбове, в съответствие с изискванията и техническата спецификация на тази документация за участие.

Предметът на поръчката не е разделен на обособени позиции.

Прогнозната стойност на поръчката е **65 000.00 (шестдесет и пет хиляди) лева без ДДС**, като източникът на финансиране са собствени средства на Възложителя.

2. Начин на плащане.

В цената участникът следва да включи всички разходи за качествено изпълнение на поръчката, включително за изработване, доставка, транспортиране, мита, такси, разтоварване в обект на възложителя на адрес: гр. София, ул. „Адам Мицкевич“ 2А и други разходи, съпътстващи изпълнението на поръчката.

Плащането ще се извършва след приемане на поръчаните, изработени и доставени количества метални платформи за повдигане на щъркелови гнезда върху стоманобетонни стълбове, в срок до 60 календарни дни, считано от датата на представяне на официален счетоводен документ - фактура, придружена с двустранно подписан, без възражения, приемо-предавателен протокол за извършената и приета доставка на стока.

3. Срок на договора.

Договорът се сключва за срок от **3 (три) години**, считано от датата на влизането му в сила. Договорът за обществена поръчка влиза в сила от датата на двустранното му подписване от страните.

Във всички случаи действието на договора се прекратява с достигането на определения в него срок или максимално допустимата стойност на плащанията по него в размер до 65 000.00 (шестдесет и пет хиляди) лева без ДДС, съгласно чл. 14, ал. 4, точка 2 от ЗОП. С достигането на така определената максимална стойност на договора, независимо от това дали уговореният срок е изтекъл или не, договорът се прекратява автоматично без предизвестие или уведомление на която и да е от страните.

4. Място на изпълнение на поръчката.

Доставката и разтоварването на стоката ще се изпълнява в обект на възложителя, находящ се на следния адрес: гр. София, ул. „Адам Мицкевич“ 2А.

III. Техническа спецификация.

1. Технически изисквания.

№	Технически параметри и характеристики	Изискване
1.1	Брой и дължина на детайлите (профилите) съгласно фиг. 1	-
1.1.1	Детайл 1	2x1200 mm
1.1.2	Детайл 2	4x410 mm
1.1.3	Детайл 3	2x370 mm
1.1.4	Детайл 4	2x1200 mm
1.1.5	Детайл 4 (без пети)	2x1200 mm
1.2	Диаметри на обръчите съгласно фиг. 1	-
1.2.1	D (детайл 5)	1200 mm
1.2.2	D ₁ (детайл 6)	800 mm
1.2.3	D ₂ (детайл 7)	400 mm

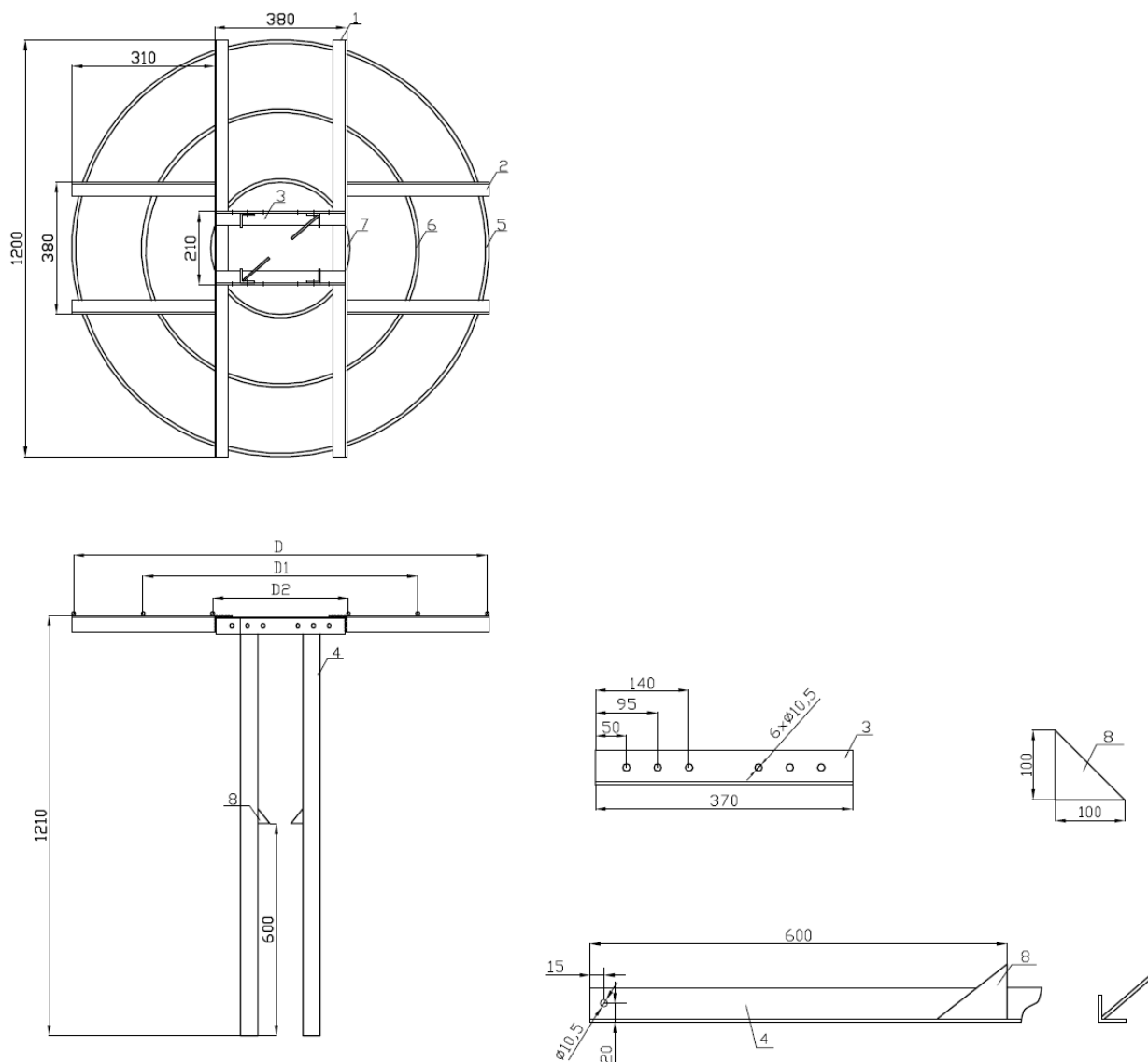

Фиг. 1 – Метални платформи за повдигане на щъркелови гнезда върху стоманобетонни стълбове

2. Общи технически характеристики.

№	Характеристики	Изискване
1.	Конструкция, размери и гранични отклонения	<p>а) Съгласно фиг. 1</p> <p>б) На детайли 3 са разпробити шест отвора $\varnothing 10.5$ mm за присъединяване на вертикалните профили (детайл 4).</p> <p>в) Отворът с диаметър 10.5 mm на детайл 4 е разпробит така, че да се получат по два огледални детайла 4, условно наречени леви и десни.</p>

№	Характеристики	Изискване
		<p>г) Вертикалните профили (детайл 4) се присъединяват към вътрешните страни на детайли 3 с крепежни елементи (болт М10х20 mm, шайба и гайка) както следва:</p> <ul style="list-style-type: none"> - към външни отвори за стълбове НЦГ951/13 и ЪЦ835/9.5; - към средни отвори за стълб КЦ590/9.5; - към вътрешни отвори за стълб НЦ250/9.5. <p>д) Отклоненията на размерите на профилите не трябва да бъдат по-големи от ± 1 mm.</p>
2.	Материали	-
2.1a	хоризонтални и вертикални профили	Равнораменен ъглов профил 40x40x5 mm съгласно БДС EN 10056-1 и БДС EN 10056-2 или еквиваленти от нелегирана конструкционна стомана (S275JR).
2.2b	обръчи	Заваряема армировъчна стомана с гладък профил съгласно БДС EN 10080 или еквивалент.
2.2c	пети	Горещо валцувана лента (шина) от заваряема стомана.
3.	Заваряване	<p>а) Детайли 1,2,3,5,6 и 7 (фиг.1) се свързват с пълтен заваръчен шев по цялата дължина на контакта.</p> <p>б) Детайл 8 се свързва само към двата леви или двата десни (срещуположни) вертикални профила (детайл 4) с пълтен заваръчен шев по цялата дължина на контакта.</p> <p>в) Заваръчните шевове трябва да имат гладка повърхност без стеснявания, кратери, прекъсвания и т.н.</p> <p>г) Заваръчните шевове трябва да бъдат с плавен преход към основния материал.</p> <p>д) Завареният метал трябва да бъде пълтен по цялата дължина на шева без пукнатини, натрупвания и групирани повърхностни шупли.</p>
4.	Антикорозионна защита	<p>а) Грундиращо и горно покритие.</p> <p>б) Преди нанасянето на грундиращото покритие повърхностите трябва да бъдат грижливо почистени от масла, г्रेसи, остатъци от заваръчните работи, ръжди и окалина и други чужди материали.</p> <p>в) Болтовете, гайките и шайбите трябва да бъдат защитени от корозия с цинково покритие съгласно БДС EN ISO 10683 или еквивалент.</p> <p>г) Експлоатационната дълготрайност на антикорозионните покрития трябва да бъде min 15 години.</p>
5.	Маркировка	Металните платформи трябва да бъдат маркирани трайно от външната страна на един от вертикалните профили по подходящ начин с логото или наименованието на производителя.
6.	Окомплектовка	Хоризонтална платформа и четири вертикални профила (крака), два от които са със заварена пета и всеки профил е в комплект с болт, шайба и гайка.

№	Характеристики	Изискване
7.	Съхранение и транспорт	Металните платформи се съхраняват и транспортират в условия, които гарантират запазването на антикорозионното им покритие и предпазват от механични повреди.
8.	Експлоатационна дълготрайност	min 30 години

3. Изисквания към изпълнението на предмета на поръчката.

Металните платформи са предназначени за повдигане на щъркелови гнезда с тегло до 250 кг., върху стоманобетонни стълбове за ниско и средно напрежение, над електрическите проводници, с цел намаляване на риска от аварии и опазване на щъркелите.

Металните платформи трябва да се състоят от хоризонтална основа, изработена чрез заваряване на горещовалцувани равнораменни ъгли профили (винкели) от нелегирана конструкционна стомана L 40x40x5 mm и три детайла с формата на кръг (обръчи), изработени от заваряема армировъчна стомана $\varnothing 8$ mm, както е показано на фиг. 1 по-горе.

Към хоризонталната основа следва да се присъединяват четири броя вертикални профили от типа, посочен по-горе, като два от профилите са със заварени пети (фиксатори) съгласно чертежа, насочени една срещу друга, които да възпрепятстват пропадането на платформата надолу под тежестта на гнездото.

В сглобено състояние платформата трябва да се монтира върху стоманобетонен стълб с отчитане на типа и конструктивните му характеристики, като вертикалните профили се пристягат около стълба на поне две места (по едно под и над фиксаторите) с неръждаема стоманена лента. Стоманената лента не е част от предмета на поръчката.

Металните платформи е необходимо да са защитени от корозия чрез грундиращо и горно лаковобояджийски покрития и на подходящо място следва да са трайно маркирани с наименование или лого на производителя.

4. Приложение.

Металните платформи се монтират върху стоманобетонни стълбове от електроразпределителната мрежа ниско напрежение (НН) и средно напрежение (СрН), представляващи критични места, на които съществува потенциална опасност от запалвания на гнездата, причиняване на щети по въздушните линии или застрашаване живота на щъркелите.

5. Съответствие на предложеното изпълнение с нормативно-техническите документи.

Металните платформи трябва да бъдат изработени в съответствие с техническите изисквания, фиг. 1 по-горе и на посочените по-долу стандарти, включително на техните валидни изменения и допълнения или еквиваленти:

- БДС EN 10025-1:2005 „Горещовалцувани продукти от конструкционни стомани. Част 1: Общи технически условия на доставка“;
- БДС EN 10025-2:2005 „Горещовалцувани продукти от конструкционни стомани. Част 2: Технически условия на доставка за нелегирани конструкционни стомани“;
- БДС EN 10056-1:1999 „Равнораменни и неравнораменни ъгли профили от конструкционна стомана. Част 1: Размери“;
- БДС EN 10056-2:1999 „Равнораменни и неравнораменни ъгли профили от конструкционна стомана. Част 2: Допустими отклонения от формата и размерите“;
- БДС EN ISO 10683:2003 „Свързващи елементи. Цинкови пластини, използвани за неелектролитни покрития“;
- БДС 3112:1985 „Заваряване. Краища за ръчно електродъгово и газоокислородно заваряване. Форма и размери.“;
- БДС 5654:1984 „Заваряване. Краища за заваряване на стомани в защитна среда от въглероден двуокис. Форма и размери.“;
- БДС EN ISO 4032:2013 „Шестостенни гайки. Изпълнение 1. Класове на точност А и В (ISO 4032:2012)“;
- БДС EN ISO 887:2003 „Шайби кръгли плоски за болтове, винтове и гайки с метрична резба с общо предназначение. Общ план (ISO 887:2000)“.
- БДС EN ISO 4017:2015 „Винтове с шестостенна глава. Класове на точност А и В (ISO 4017:2014)“;
- БДС EN 10080:2005 „Стомани за армиране на бетон. Заваряема армировъчна стомана. Общи положения“.

6. Технически параметри на електрическата мрежа.**6.1. Параметри на електрическата разпределителна мрежа НН.**

№	Параметри	Стойност
1.	Номинално напрежение	400/230 V
2.	Максимално работно напрежение	440/253 V
3.	Номинална честота	50 Hz
4.	Брой на фазите	3
5.	Начин на заземяване	Директно заземяване

6.2. Параметри на електрическата разпределителна мрежа СрН.

№	Параметри	Стойност
1.	Номинално напрежение	20 kV
2.	Максимално работно напрежение	24 kV
3.	Номинална честота	50 Hz
4.	Брой на фазите	3
5.	Начин на заземяване на звездния център	- през активно съпротивление; - изолирана неутрала; - през дъгогасяща бобина.

7. Характеристика на работната среда и място на монтиране.

№	Характеристики	Стойност
1.	Максимална температура на околната среда	+ 40 °С
2.	Минимална температура на околната среда	- 25 °С
3.	Относителна влажност	До 100%
4.	Надморска височина	До 2000 m

IV. Показатели и критерий за оценка на офертите.

Критерият за оценка на офертите в провежданата обществена поръчка е «най-ниска цена».

Критерият за оценка «най-ниска цена» се прилага за оценка на офертите на участниците, които отговарят на изискванията на ЗОП и предварително обявените изисквания на Възложителя, посочени в поканата и в настоящата документация.

Показател за оценка на офертите е цената предложена от всеки участник за изработване и доставка на 1 (един) брой метална платформа, (в лева без ДДС), съгласно техническите изисквания на възложителя.

В цената трябва да са включени всички разходи, свързани с качествено изпълнение на предмета на договора, включително разходите за изработване, доставка, транспортиране, разтоварване в обект на възложителя на адрес: гр. София, ул. „Адам Мицкевич“ 2А и други разходи, съпътстващи изпълнението.

След разглеждане на ценовите предложения, участниците ще бъдат класирани по възходящ ред, съгласно предложената цена за изработване и доставка на 1 (един) брой метална платформа за повдигане на щъркелови гнезда, т.е. участникът, предложил най-ниска единична цена, ще бъде класиран на първо място, а участникът, предложил най-висока единична цена, ще бъде класиран на последно място.

За изпълнител ще бъде предложен участникът, предложил най-ниска цена.

IV. Указания за подготовка и подаване на оферта.

Раздел 1. Условия и указания за подготовка и подаване на оферта.

Редът и условията за обявяване на публична покана и изборът на изпълнител по нея са съгласно Закона за обществените поръчки (Глава осма „а“).

- 1.1 При изготвяне и подаване на оферта по публична покана всеки участник трябва да спазва точно обявените от Възложителя технически и търговски условия за изпълнение на поръчката.
- 1.2 Изготвянето и подаването на офертата е за сметка на участника. Възложителят не възстановява разходи за изготвяне и подаване на оферти.
- 1.3 Всеки участник има право да подаде само една оферта.
- 1.4 Офертата се подава на български език. Когато участник в процедура е чуждестранно физическо или юридическо лице или техни обединения, документът за регистрация се представя в официален превод.
- 1.5 Офертата трябва да съдържа всички изброени в точка 2 по-долу документи.
- 1.6 Офертата и приложените документи с данните в нея се подписват от представляващия по закон или от изрично упълномощено/и за това лице/а, за което се изисква представяне на заверено от участника пълномощно.
- 1.7 Възложителят отстранява от по-нататъшно участие всеки участник, за когото е установил деклариране на неверни данни за заявените от него обстоятелства в офертата или документите, приложени към нея.
- 1.8 Офертата (заедно с всички изискуеми образци, приложения и документи към нея) се представя в запечатан непрозрачен плик от участника или от упълномощен от него представител лично или по пощата (с препоръчано писмо с обратна разписка), на посочения от Възложителя адрес. Върху плика се посочва наименование на участника, адрес за кореспонденция, телефон и по възможност факс и електронен адрес. На плика се записва задължително **“Оферта за участие в процедура за възлагане на обществена поръчка чрез публична покана с предмет: „Изработване и доставка на метални платформи за повдигане на щъркелови гнезда върху стоманобетонни стълбове“, идентификационен № PPS16-056.**
- 1.9 Срок за представяне на офертите.
Крайният срок за представяне на оферти е определен в обявената покана за участие.
- 1.10 До изтичането на срока за подаване на офертите всеки участник в обществената поръчка може да промени, допълни или да оттегли офертата си.
- 1.11 Възложителят не приема за разглеждане оферти, пристигнали след крайния срок, или поставени в незапечатан плик, или в плик с нарушена цялост.
- 1.12 Адрес за представяне на офертите:
„ЧЕЗ Разпределение България“ АД
Република България, град София 1784,
бул. „Цариградско шосе“ № 159, БенчМарк Бизнес Център,
(Деловодство)
- 1.13 При приемане на офертата върху плика се отбелязват поредният номер, датата и часът на получаването и посочените данни се записват във входящ регистър, за което на приносителя се издава документ.
- 1.14 Възложителят не се ангажира да съдейства за пристигането на офертата на адреса и в срока, определен от него.
- 1.15 Участникът е длъжен да обезпечи получаването на офертата на указаното място и срок. Рискът от забава или загубване на офертата е за участника.
- 1.16 Дата, час и място на отваряне на офертите:
Датата, часът и мястото на отваряне на офертите са определени в обявената покана за участие. Отварянето на офертите ще се извърши публично при условията на чл. 68, ал. 3 от ЗОП, като на него могат да присъстват участниците в процедурата или техни упълномощени представители, както и представители на средствата за масово осведомяване и други лица при спазване на установения режим за достъп до сградата, в която се извършва отварянето.
- 1.17 Документацията за участие и образците към нея са безплатни и се намират в профила на купувача, на интернет адрес:
<https://platform.negometrix.com/PublishedTenders.aspx?tenderId=38934&companyId=20808>

Раздел 2. Съдържание на офертата.

1.1. Списък на документите и информацията, съдържащи се в офертата, подписан от представляващия участника, Приложение № 1 (оригинал). Препоръчително е подреждането на документите в офертата да следва последователността на изброяването им в списъка.

1.2. Данни за лицето, което прави предложението, съдържащи:

1.2.1. Оферта, съдържаща посочване на единен идентификационен код (ЕИК) по чл. 23 от Закона за търговския регистър, БУЛСТАТ и/или друга идентифицираща информация в съответствие със законодателството на държавата, в която участникът е установен, както и адрес, включително електронен, за кореспонденция при провеждането на обществената поръчка, изготвена по образец от Приложение № 2 (оригинал);

1.2.2. Документи за регистрация на участника, удостоверяващи неговата правосубектност (заверени от участника копия):

Когато в офертата по Раздел 2, т. 1.2.1 не е посочен единен идентификационен код по чл. 23 от Закона за търговския регистър, БУЛСТАТ и/или друга идентифицираща информация, участниците юридически лица или еднолични търговци, представят копие на актуално състояние, документ за регистрация или еквивалентен документ на съдебен или административен орган от държавата, в която са установени; копие от документ за самоличност, когато участникът е физическо лице.

Когато участникът е обединение, което не е юридическо лице, документите по настоящата т. 1.2.2. от Раздел 2 се представят за всяко физическо или юридическо лице, включено в обединението, като се представя и копие на договор за създаване на обединението.

Когато участникът е обединение, в договора за създаване на обединението или в отделен документ, подписан от лицата в обединението, задължително се посочва представляващият обединението.

1.2.3. Пълномощно на лицето, подписващо офертата (оригинал или нотариално заверено копие на оригинала).

Когато офертата (или някой документ от нея) не е подписана от управляващия и представляващ участника съгласно актуалната му регистрация (т. 1.2.1 или 1.2.2 от настоящия Раздел по-горе), а от изрично упълномощен негов представител, се представя **пълномощно на лицето, подписващо офертата** (оригинал или нотариално заверено копие на оригинала).

Пълномощното следва да съдържа всички данни на лицата (упълномощен и упълномощител), както и изрично изявление, че упълномощеното лице има право да подпише офертата за участие и да представлява участника в процедурата. Декларацията по точка 1.2.4. от настоящия Раздел не може да бъде подписвана от пълномощник.

1.2.4. Декларация по чл. 47, ал. 1, т. 1 от ЗОП, подписана от лицата, които представляват участника, Приложение № 3 (оригинал).

1.2.5. Декларация по чл. 3, т. 8 и чл. 4 от Закона за икономическите и финансовите отношения с дружествата, регистрирани в юрисдикции с преференциален данъчен режим, свързаните с тях лица и техните действителни собственици, изготвена от участниците по образец от Приложение № 4 (оригинал).

1.2.6. Документи доказващи, че участникът е производител на стоката, предмет на поръчката или документ от производителя, че е предоставил права на участника за продажба на стоката, предмет на поръчката, в случай че самият участник не е производител на стоката (оригинали или заверено от участника копие на оригинала).

1.3. Други документи:

1.3.1. Декларация от участника за произход на стоката, предмет на поръчката, включваща точно обозначение на типа на стоката, страна и фирма производител. (оригинал).

V. Условия и информация по провеждане на обществената поръчка.

1. Условия и информация по провеждане на обществената поръчка.

1.1. Получаването, разглеждането и оценката на офертите се извършва по ред, определен с вътрешните правила на Възложителя, от назначена от него комисия. В комисията се включва най-малко едно лице, притежаващо професионална компетентност, свързана с предмета на поръчката.

1.2. След получаване на офертите членовете на комисията представят декларации за обстоятелствата по чл. 35, ал. 1, т. 2 – 4 от ЗОП.

1.3. Отварянето на офертите се извършва при условията на чл. 68, ал. 3 от ЗОП. След отварянето на офертите комисията обявява ценовите предложения и предлага по един представител от присъстващите участници да подпише техническите и ценовите предложения.

1.4. След приключване на публичната част от работата на комисията, тя разглежда документите по същество за съответствие с изисквания на Възложителя, посочени в публичната покана и приложенията към нея (документацията за участие). В случай че бъде установена липса на документи и/или несъответствия в представените общи документи (извън техническото предложение и ценовото предложение), комисията с писмо изисква от участниците, за които са направени такива констатации, да представят съответните документи в срок от 5 (пет) работни дни от получаването на писмото.

Участникът няма право да представя други документи, освен липсващите и тези за отстраняване на несъответствията, посочени в писмото на комисията. След изтичането на определения срок от 3 (три) работни дни комисията пристъпва към разглеждане на допълнително представените документи относно съответствието на участниците с критериите за допустимост, поставени от Възложителя.

1.5. До класиране се допускат само оферти на участници, изпълнили всички посочени от възложителя изисквания. Оферти и участници, които не отговарят на посочените изисквания от тази документация, няма да бъдат допуснати до класиране.

1.6. Класирането на допуснатите оферти се извършва в съответствие с предварително обявените условия. Комисията съставя протокол за получаването, разглеждането и оценката на офертите и за класирането на участниците. Протоколът се представя на Възложителя за утвърждаване, след което в един и същи ден се изпраща на участниците и се публикува в профила на купувача при условията на чл. 226, ал. 3 от ЗОП.

1.7. Възложителят сключва писмен договор с класирания на първо място участник. При сключване на договор класираният на първо място участник е длъжен да представи:

1.7.1 Документи, издадени от компетентен орган, за удостоверяване липсата на обстоятелства по чл. 47, ал. 1, т. 1 от ЗОП, освен когато законодателството на държавата, в която е установен, предвижда включването на някое от тези обстоятелства в публичен регистър или предоставянето им служебно на възложителя;

1.7.2 Декларации за липсата на обстоятелства по чл. 47, ал. 5 от ЗОП, съгласно изискванията на чл. 101е, ал. 2, т. 2 от ЗОП;

1.7.3 Декларация по чл. 6, ал. 2 от Закона за мерките срещу изпирането на пари (ЗМИП), изготвена по образец от Приложение № 7 (*оригинал*).

1.7.4 Документ за внесена или учредена гаранция за изпълнение на договора в полза на Възложителя в размер на **3 250,00 (три хиляди двеста и петдесет) лева**.

Гаранцията за изпълнение може да бъде представена в една от следните форми:

- **Парична сума**, преведена по банкова сметка на „ЧЕЗ Разпределение България“ АД: „Уникредит Булбанк“ АД, IBAN: BG43 UNCR 7630 1002 ERPB UL, BIC: UNCRBGSF. В платежния документ трябва да се впише: Гаранция за изпълнение по обществена поръчка с предмет „Изработване и доставка на метални платформи за повдигане на щъркелови гнезда върху стоманобетонни стълбове“, идентификационен № PPS16-056.

- **Банкова гаранция** – неотменяема, безусловна, издадена от банка в полза на Възложителя „ЧЕЗ Разпределение България“ АД, съгласно образца от Приложение № 8. Същата трябва да е валидна най-малко 37 (тридесет и седем) месеца, считано от датата на влизане в сила на договора.

Условията и сроковете, свързани с гаранцията за изпълнение, се уреждат в договора за възлагане на обществената поръчка.

1.8. Възложителят може последователно да предложи сключване на договор при условията на точка 1.7.1, 1.7.2, 1.7.3 и 1.7.4 по-горе с участника, класиран на второ и на следващо място, когато участникът, който е имал право да сключи договора:

1.8.1. откаже да сключи договор;

1.8.2. не представи някой от документите по т.1.7 по-горе.

1.8.3. не отговаря на изискванията на чл. 47, ал. 1, т. 1 или ал. 5 от ЗОП.

1.9. Възложителят публикува в профила на купувача при условията на чл. 226, ал. 3 от ЗОП договора и допълнителните споразумения към него.

Забележка: За всички неуредени въпроси се прилагат разпоредбите на Закона за обществените поръчки и Правилника за прилагането му.

VI. Проект на договор

ДОГОВОР ЗА ОБЩЕСТВЕНА ПОРЪЧКА

№ /

Днес, 2016 година (дата на сключване), в гр. София, България, на основание чл. 101е от ЗОП, между страните:

(1) „ЧЕЗ РАЗПРЕДЕЛЕНИЕ БЪЛГАРИЯ“ АД, със седалище и адрес на управление: Република България, гр. София 1784, бул. „Цариградско шосе“ № 159, БенчМарк Бизнес Център, вписано в Търговския регистър при Агенцията по вписванията с ЕИК: 130277958, ИН по ЗДДС: BG 130277958, Банкова сметка: сметка: BG43 UNCR 7630 1002 ERPB UL; код: UNCRBGSF; при банка: „Уникредит Булбанк“ АД, представлявано от, наричано за краткост „ВЪЗЛОЖИТЕЛ“, от една страна,

и

(2), със седалище и адрес на управление:, тел:, факс:, вписано в Търговския регистър при Агенцията по вписванията с ЕИК:, ИН по ЗДДС:, представлявано от, наричано за краткост „ИЗПЪЛНИТЕЛ“, от друга страна, определен в резултат на проведена обществена поръчка чрез публична покана по реда на глава VIIIа от Закона за обществените поръчки (ЗОП) с предмет „Изработване и доставка на метални платформи за повдигане на щъркелови гнезда върху стоманобетонни стълбове“, идентификационен № PPS16-056,

се сключи настоящия договор за следното:

1. ПРЕДМЕТ НА ДОГОВОРА

1.1. Съгласно условията на настоящия договор и последващите поръчки за доставка, ИЗПЪЛНИТЕЛЯТ се задължава да изработва, доставя и предава, а ВЪЗЛОЖИТЕЛЯТ да приема и закупува метални платформи за повдигане на щъркелови гнезда над електрическите проводници върху стоманобетонни стълбове за ниско и средно напрежение, по единична цена съгласно т. 2.1. и отговарящи на техническата спецификация от Приложение 1, представляващо неразделна част от настоящия договор. За целите на договора металните платформи за повдигане на щъркелови гнезда над електрическите проводници върху стоманобетонни стълбове за краткост по-долу ще бъдат наричани „стока“.

1.2. Стоката, предмет на настоящия договор, се доставя и съответно купува въз основа на писмени поръчки, отправени от ВЪЗЛОЖИТЕЛЯ до ИЗПЪЛНИТЕЛЯ. Във всяка поръчка се включват данни за конкретните количества, единичната цена съгласно т. 2.1. и общата цена на поръчаната стока, и срок за изработване и доставка в съответствие с т. 3.2. от настоящия договор.

1.3. Стоката, предмет на настоящия договор, се доставя и разтоварва от ИЗПЪЛНИТЕЛЯ в обект на ВЪЗЛОЖИТЕЛЯ, находящ се на адрес: гр. София, ул. „Адам Мицкевич“ № 2А.

1.4. Стоката, предмет на настоящия договор, се приема от ВЪЗЛОЖИТЕЛЯ с приемо-предавателен протокол, подписан от страните по този договор или техни надлежно упълномощени представители, след като стоката е доставена и разтоварена от ИЗПЪЛНИТЕЛЯ в обекта на ВЪЗЛОЖИТЕЛЯ по т. 1.3. Приемо-предавателният протокол се изготвя в 3 (три) еднообразни екземпляра, като един остава за ИЗПЪЛНИТЕЛЯ и два се предават на ВЪЗЛОЖИТЕЛЯ.

1.5. Собствеността, рискът от погиването и повреждането на стоката преминават върху ВЪЗЛОЖИТЕЛЯ с подписването на приемо-предавателния протокол по т. 1.4. от настоящия договор.

2. ЦЕНИ, СРОКОВЕ И НАЧИН НА ПЛАЩАНЕ.

2.1. Единичната цена на метална платформа за повдигане на щъркелови гнезда над електрически проводници върху стоманобетонни стълбове за ниско и средно напрежение, предмет на настоящия договор, е в размер на /словом/ (не се попълва) лв., без ДДС.

2.2. При осъществяване предмета на договора ВЪЗЛОЖИТЕЛЯТ ще заплаща на ИЗПЪЛНИТЕЛЯ поръчаната по реда на т. 1.2. и приета по реда на т. 1.4. стока, по единична цена на стоката, съгласно т. 2.1. от настоящия договор, в лева, без ДДС, в срока и по начина уговорени в този договор. Максималната стойност на договора е **65 000.00 /шестдесет и пет хиляди/ лв.** без ДДС. Независимо от това дали срокът на договора по т. 3.1 е изтекъл, при достигане на максималната стойност по тази точка, договорът се прекратява автоматично, без която и да е от страните да дължи уведомление или предизвестие на другата страна. Единичната цена е определена франко обект на ВЪЗЛОЖИТЕЛЯ съгласно т. 1.3. от настоящия договор, като включва всички разходи: изработване, доставка, транспортиране, мита, такси,

разтоварване в обекта на ВЪЗЛОЖИТЕЛЯ по т. 1.3. и други съпътстващи разходи. При фактурирането се начислява дължимият в момента ДДС според законодателството на Република България.

2.3. ВЪЗЛОЖИТЕЛЯТ се задължава да заплаща поръчаната по реда на т. 1.2. и приета по реда на т. 1.4. стока, чрез банкови преводи в срок до 60 календарни дни, считано от датата на представяне на оригинален счетоводен документ-фактура за дължимата сума, срещу фактурата и двустранно подписан, без възражения, приемо-предавателен протокол за приетата стока, по банкова сметка на ИЗПЪЛНИТЕЛЯ – банка, BIC:, IBAN:

2.4. Във фактурата по предходния член трябва да са посочени: № и дата на договора, № и дата на поръчката по т. 1.2. и № и дата на приемо-предавателния протокол по т. 1.4.

2.5. Единичната цена по т. 2.1. остава непроменена за срока, посочен в т. 3.1. от настоящия договор.

3. СРОКОВЕ

3.1. (1) Настоящият договор се сключва за срок на действие от **36 (тридесет и шест) месеца**, считано от датата на влизането му в сила или до достигане на максималната обща стойност по т. 2.2., в зависимост от това, кое от двете събития настъпи първо по време.

(2) Договорът влиза в сила, считано от датата на подписването му от страните.

(3) Независимо от това какъв срок от действието на договора според т.3.1., ал. 1 от настоящия член е изтекъл, с достигането на максимално допустимата стойност на плащанията по него, в общия размер, определен в т. 2.2. по-горе, договорът се прекратява автоматично без предизвестие или уведомление на която и да е от страните.

3.2. Сроковете за изработване и доставка са както следва:

3.2.1. За до 5 /пет/ броя метални платформи за повдигане на щъркелови гнезда до работни дни, считано от датата на получаване на писмена поръчка от страна на ВЪЗЛОЖИТЕЛЯ съгласно т. 1.2. от настоящия договор.

3.2.2. За до 10 /десет/ броя метални платформи за повдигане на щъркелови гнезда до работни дни, считано от датата на получаване на писмена поръчка от страна на ВЪЗЛОЖИТЕЛЯ съгласно т. 1.2. от настоящия договор.

3.2.3. За до 15 /петнадесет/ броя метални платформи за повдигане на щъркелови гнезда до работни дни, считано от датата на получаване на писмена поръчка от страна на ВЪЗЛОЖИТЕЛЯ съгласно т. 1.2. от настоящия договор.

3.2.4. За до 20 /двадесет/ броя метални платформи за повдигане на щъркелови гнезда до работни дни, считано от датата на получаване на писмена поръчка от страна на ВЪЗЛОЖИТЕЛЯ съгласно т. 1.2. от настоящия договор.

3.2.5. За над 20 /двадесет/ броя метални платформи за повдигане на щъркелови гнезда до работни дни, считано от датата на получаване на писмена поръчка от страна на ВЪЗЛОЖИТЕЛЯ съгласно т. 1.2. от настоящия договор.

3.3. Гаранционният срок на металните платформи за повдигане на щъркелови гнезда е месеца, считано от датата на двустранно подписания приемо-предавателен протокол съгласно т. 1.4. от настоящия договор.

4. ГАРАНЦИЯ

4.1. При подписване на настоящия договор ИЗПЪЛНИТЕЛЯТ представя гаранция за изпълнение в размер на **5 %** от максималната стойност на договора, определена в т. 2.2. или сумата в размер на **3 250,00 (три хиляди двеста и петдесет) лева** под формата на депозит по сметка на „ЧЕЗ РАЗПРЕДЕЛЕНИЕ БЪЛГАРИЯ“ АД, както следва: „Уникредит Булбанк“ АД, BIC: UNCRBGSF, IBAN: BG43 UNCR 7630 1002 ERPV UL или под формата на безусловна, неотменяема банкова гаранция, издадена в полза на ВЪЗЛОЖИТЕЛЯ със срок на валидност **37 /тридесет и седем/ месеца**, считано от датата на влизане в сила на договора, с възможност да се усвоява изцяло или на части.

4.2. Гаранцията за изпълнение ще компенсира ВЪЗЛОЖИТЕЛЯ за всякакви вреди и загуби, причинени вследствие виновно неизпълнение/забава на договора (задължения по договора) от страна на ИЗПЪЛНИТЕЛЯ, както и за произтичащите от тях неустойки. В случай че претърпените вреди на ВЪЗЛОЖИТЕЛЯ са в по-голям размер от размера на гаранцията за изпълнение по предходната точка, ВЪЗЛОЖИТЕЛЯТ има право да потърси обезщетение по общия съдебен ред пред компетентния български съд.

4.2.1. В случай на удовлетворяване за неустойки или обезщетения от внесената/учредена гаранция за изпълнение, ВЪЗЛОЖИТЕЛЯТ уведомява писмено ИЗПЪЛНИТЕЛЯ, като последният е длъжен да попълни гаранцията за изпълнение до размера ѝ, определен в т. 4.1 по-горе. Допълването на гаранцията за изпълнение се извършва в срок до **14 (четирнадесет) дни** от датата на получаването на уведомлението за това. Ако ИЗПЪЛНИТЕЛЯТ не попълни гаранцията за изпълнение до размера ѝ, уговорен в т. 4.1, ВЪЗЛОЖИТЕЛЯТ може да прекрати (развали) договора поради неизпълнение с **15-дневно** предизвестие до ИЗПЪЛНИТЕЛЯ.

4.2.2. ВЪЗЛОЖИТЕЛЯТ не дължи лихва на ИЗПЪЛНИТЕЛЯ за времето, през което гаранцията за изпълнение законно е престояла у него.

4.3. Гаранцията за изпълнение или неинкасираната част от нея ще бъде освободена от ВЪЗЛОЖИТЕЛЯ и върната на ИЗПЪЛНИТЕЛЯ в срок до **30 /тридесет/ календарни дни** след изтичане на срока на договора, ако изпълнението е надлежно, или освен ако не е усвоена поради неизпълнение.

5. ПРАВА И ЗАДЪЛЖЕНИЯ НА ИЗПЪЛНИТЕЛЯ

5.1. ИЗПЪЛНИТЕЛЯТ е длъжен да достави или да предаде на ВЪЗЛОЖИТЕЛЯ договорената стока във вид, качество и с технически показатели, отговарящи на съответните стандарти, както и на условията, и изискванията от Приложение 1, и да я предаде в съответствие с реда, посочен в т. 1.4. от договора. Стоката, предмет на настоящия договор е произведена от, държава

5.2. ИЗПЪЛНИТЕЛЯТ се задължава да уведоми писмено ВЪЗЛОЖИТЕЛЯ най-малко 3 (три) работни дни преди изпращането на стоката за очакваната дата на пристигането и разтоварването ѝ в обекта на ВЪЗЛОЖИТЕЛЯ, чрез факс съобщение или съобщение на електронна поща. Неизпълнението на това задължение на ИЗПЪЛНИТЕЛЯ освобождава ВЪЗЛОЖИТЕЛЯ от забава за приемането или получаването на стоката.

5.3. ИЗПЪЛНИТЕЛЯТ се задължава да определи и упълномощи свой/и представител/и за подписване на протокола по т. 1.4., както и за всяка друга комуникация и подписване на документи, необходими във връзка с този договор, в срок до 5 дни от датата на подписването му. В срока по предходното изречение ИЗПЪЛНИТЕЛЯТ е длъжен да уведоми писмено ВЪЗЛОЖИТЕЛЯ за имената, координатите за контакт и правомощията на тези лица.

5.4. ИЗПЪЛНИТЕЛЯТ има право да получи цената на поръчаната и доставена стока, след като ВЪЗЛОЖИТЕЛЯТ приеме и одобри стоката, съгласно условията на този договор.

5.5. ИЗПЪЛНИТЕЛЯТ е длъжен да отстранява незабавно и за своя сметка всички проявени дефекти по време на гаранционния срок по т. 3.3., в срок до 10 /десет/ работни дни, считано от датата на получено писмено уведомление от страна на ВЪЗЛОЖИТЕЛЯ.

5.6. ИЗПЪЛНИТЕЛЯТ отговаря пред ВЪЗЛОЖИТЕЛЯ, ако трети лица предявят правото си на собственост или други права по отношение на стоката, които могат да бъдат противопоставени на ВЪЗЛОЖИТЕЛЯ.

5.7. ИЗПЪЛНИТЕЛЯТ е длъжен да върне на ВЪЗЛОЖИТЕЛЯ платената цена заедно с изтеклите лихви, както и да заплати разноските на ВЪЗЛОЖИТЕЛЯ от доставената и продадена стока по предмета на договора в случаите, когато се докаже, че тя принадлежи изцяло или отчасти на трето лице, като в този случай ВЪЗЛОЖИТЕЛЯТ има право да развали договора по т. 10.1.5.

6. ПРАВА И ЗАДЪЛЖЕНИЯ НА ВЪЗЛОЖИТЕЛЯ

6.1. ВЪЗЛОЖИТЕЛЯТ се задължава да определи и упълномощи свой/и представител/и за приемане на стоката по т. 1.1. с приемо-предавателния протокол по т. 1.4., в който се отразяват количеството, вида и наличието на недостатъци, в случай че има такива, както и за всяка друга комуникация и подписване на документи, необходими във връзка с този договор, в срок до 5 дни от датата на подписването му, както и във всеки случай на промяна на тези лица. В срока по предходното изречение ВЪЗЛОЖИТЕЛЯТ е длъжен да уведоми писмено ИЗПЪЛНИТЕЛЯ за имената, координатите за контакт и правомощията на тези лица.

6.2. При установяване на недостатъци при приемане на стоката ВЪЗЛОЖИТЕЛЯТ има право:

а/ да иска замяна на стоката с нова за сметка на ИЗПЪЛНИТЕЛЯ;

б/ да иска отстраняване на недостатъците за сметка на ИЗПЪЛНИТЕЛЯ;

в/ да откаже да приеме стоката и съответно да не я заплати.

6.3. ВЪЗЛОЖИТЕЛЯТ е длъжен да изплати на ИЗПЪЛНИТЕЛЯ договорената цена за поръчаната, доставена и приета стока, съгласно условията на този договор.

6.4. ВЪЗЛОЖИТЕЛЯТ има право да получи надлежно изпълнение по предмета на настоящия договор.

6.5. ВЪЗЛОЖИТЕЛЯТ е длъжен да уведоми писмено по факс или e-mail ИЗПЪЛНИТЕЛЯ в случай на констатирани дефекти или несъответствия с техническата спецификация от Приложение 1 към настоящия договор, като ги посочи в съответното уведомление. В зависимост от конкретния дефект или несъответствие ИЗПЪЛНИТЕЛЯТ следва да отстрани дефекта в срока по т. 5.5. или да замени стоката с нова в срока по т. 7.2. от настоящия договор.

7. ГАРАНЦИИ И КАЧЕСТВО. РЕКЛАМАЦИИ.

7.1. ИЗПЪЛНИТЕЛЯТ гарантира, че доставената по този договор стока няма дефекти от някакво действие или пропуск на ИЗПЪЛНИТЕЛЯ, които могат да се проявят при нормално използване на доставената стока при условията на страната – краен получател.

7.2. ВЪЗЛОЖИТЕЛЯТ има право, в рамките на гаранционния срок по т. 3.3., на рекламации по повод качеството на доставената стока, в случай на констатирани несъответствия с техническите показатели,

отговарящи на съответните стандарти и на условията, и изискванията от Приложение 1. Рекламации за качеството на доставената стока могат да се предявяват от страна на ВЪЗЛОЖИТЕЛЯ към ИЗПЪЛНИТЕЛЯ в срок до 15 /петнадесет/ работни дни от датата на нейното предаване с приемно-предавателния протокол по т. 1.4., като ВЪЗЛОЖИТЕЛЯ поема задължение да извести в писмена форма ИЗПЪЛНИТЕЛЯ за констатираните несъответствия. ИЗПЪЛНИТЕЛЯТ поема задължение да замени и да достави за собствена сметка стока, която да съответства напълно на техническите показатели, отговарящи на съответните стандарти и на условията, и изискванията от Приложение 1, в срок до 5 /пет/ работни дни от датата на получаване на писменото известие от ВЪЗЛОЖИТЕЛЯ. При закъснение се начисляват неустойки по т. 8.1.

7.3. ИЗПЪЛНИТЕЛЯТ гарантира, че стоката ще има качествата, определени в Приложение 1 по време на гаранционния срок по т. 3.3.

8. ОТГОВОРНОСТИ

8.1. При забава на изпълнение на задължение по този договор, с изключение на случаите по т. 9.1 на договора, ИЗПЪЛНИТЕЛЯТ дължи на ВЪЗЛОЖИТЕЛЯ неустойка в размер, равен на 0.5% за всеки пълен ден забава, но не повече от 10 % общо върху стойността на неизпълненото задължение.

8.2. При неизпълнение на свое задължение по този договор, с изключение на случаите по т. 9.1 на договора, ИЗПЪЛНИТЕЛЯТ дължи на ВЪЗЛОЖИТЕЛЯ неустойка в размер, равен на 10% върху максималната стойност на договора по т. 2.2.

8.3. При забава за плащане ВЪЗЛОЖИТЕЛЯТ дължи на ИЗПЪЛНИТЕЛЯ обезщетение в размер на законната лихва за забава (равна на основния лихвен процент (ОЛП), обявен от БНБ, плюс 10 %), начислена върху стойността на закъснялото плащане за периода на забавата, като стойността на обезщетението не може да бъде повече от 10 % от стойността на забавеното плащане.

8.4. Неустойките по настоящия договор се заплащат в срок до 10 (десет) календарни дни, считано от датата на писмената претенция за тях от изправната до неизправната страна. ВЪЗЛОЖИТЕЛЯТ има право, ако в определения срок за плащане на дължимата неустойка ИЗПЪЛНИТЕЛЯТ не изпълни задължението си, да се удовлетвори за сумата на неустойката от гаранцията за изпълнение на договора в съответствие с т. 4.2. по-горе или да я прихване от следващо дължимо плащане по договора.

8.5. В случай че не е уговорено друго, неустойките се начисляват върху стойността на закъснялото/неизпълнено задължение, без ДДС.

8.6. В случаите, когато посочените по-горе неустойки не покриват действителния размер на претърпените от ВЪЗЛОЖИТЕЛЯ вреди, той може да търси от ИЗПЪЛНИТЕЛЯ по съдебен ред разликата до пълния размер на претърпените вреди и пропуснатите ползи.

8.7. При нарушаване на задължение по раздел 12 по-долу, виновната страна дължи на изправната страна неустойка за всеки конкретен случай на нарушение в размер на **50%** от гаранцията за изпълнение, заедно с обезщетяване на всички вреди над сумата на неустойката, настъпили вследствие нарушаване на задълженията по раздел 12 от договора.

9. НЕПРЕОДОЛИМА СИЛА ИЛИ НЕПРЕДВИДИМИ СЪБИТИЯ

9.1. В случай на непреодолима сила по смисъла на чл. 306 от Търговския закон или на непредвидими събития и доколкото тези събития се отразяват върху изпълнението на задълженията на двете страни по договора, сроковете за изпълнение трябва да бъдат удължени за времето, през което е траела непреодолимата сила или непредвидимите събития. Страните се споразумяват за непредвидими събития да се считат издадени или изменени нормативни или ненормативни актове на държавни или общински органи, настъпили по време на изпълнение на договора, които се отразяват на изпълнението на задълженията, на която и да е от страните.

9.2. Двете страни трябва взаимно да се уведомяват писмено за началото и края на тези събития, както следва:

9.2.1. за непреодолимата сила известието трябва да бъде потвърдено от Търговската камара на страната, в която е настъпило, и да бъде изпратено на другата страна до **14 (четирнадесет) дни** след започването му.

9.2.2. за непредвидимите събития – в **14-дневен срок** от издаването или изменението на нормативен или ненормативен акт на държавен или общински орган.

9.3. В случай на непреодолима сила или непредвидимо събитие в страната на ИЗПЪЛНИТЕЛЯ и/или ВЪЗЛОЖИТЕЛЯ и ако то доведе до закъснение в изпълнението на задълженията на някоя от страните за повече от **1 (един) месец**, всяка от страните има право да прекрати договора по т. 10.1.1.

10. РАЗВАЛЯНЕ И ПРЕКРАТЯВАНЕ НА ДОГОВОРА

10.1. Договорът може да бъде прекратен при следните случаи:

10.1.1. При непреодолима сила съгласно т. 9.3;

10.1.2. Настоящият договор може да се прекратява по взаимно писмено съгласие, като двете страни уреждат писмено взаимоотношенията си до момента на прекратяването;

10.1.3. ВЪЗЛОЖИТЕЛЯТ има право да прекрати едностранно договора:

а/ с 15-дневно предизвестие, отправено от ВЪЗЛОЖИТЕЛЯ към ИЗПЪЛНИТЕЛЯ, при системно (повече от 3 пъти) неизпълнение на задълженията си по настоящия договор, като неустойката по т.8.2. остава дължима;

б/ с 15-дневно предизвестие, отправено от ВЪЗЛОЖИТЕЛЯ до ИЗПЪЛНИТЕЛЯ, при забава на последния с повече от 30 работни дни, като неустойката по т.8.1. остава дължима;

в/ с 10-дневно предизвестие, отправено от ВЪЗЛОЖИТЕЛЯ към ИЗПЪЛНИТЕЛЯ.

10.1.4. В случай че ВЪЗЛОЖИТЕЛЯТ закъснее да плати спрямо договореното в т. 2.3. с повече от 30 календарни дни, то ИЗПЪЛНИТЕЛЯТ има право да прекрати договора с 15-дневно писмено предизвестие отправено до ВЪЗЛОЖИТЕЛЯ.

10.1.5. ВЪЗЛОЖИТЕЛЯТ има право да развали договора в случаите на т. 5.7. по-горе;

10.1.6. ВЪЗЛОЖИТЕЛЯТ има право да развали договора в случаите на т. 4.2.1. по-горе.

10.1.7. Договорът се прекратява при предпоставките на т. 3.1. и т. 2.2.

10.1.8. Всяка от страните може да развали договора при условията и по реда на чл. 87 от Закона за задълженията и договорите (ЗЗД).

11. РЕШАВАНЕ НА СПОРОВЕ

11.1. Всички спорове, възникнали във връзка с тълкуването и/или изпълнението на договора, се решават чрез преговори и постигане на взаимно изгодни договорености, материализирани в писмена форма за валидност.

11.2. Всички спорове, породени от този договор или отнасящи се до него, включително споровете, породени или отнасящи се до неговото тълкуване, недействителност, изпълнение или прекратяване, както и споровете за попълване празноти в него или приспособяването му към нововъзникнали обстоятелства, за които не е постигнато съгласие по реда на предходната точка, ще бъдат разрешавани по общия гражданскоправен ред, от компетентния съд в Република България със седалище в гр. София.

11.3. Отнасянето на спора за решаване от компетентния съд не ще се счита за причина за спирането на изпълнението на други задължения по настоящия договор, които нямат отношение към предмета на спора.

11.4. Решение от компетентен съд или изменение на законодателството, което прави някое от условията на този договор невалидно, недействително или неизпълнимо, ще се отнася само до това условие и няма да прави целия договор или някакво друго условие от него невалиден, недействителен или неизпълним и всички други условия на договора ще останат в пълна сила и ефект, така както са уговорени от страните. Страните поемат задължението да положат всички усилия, за да се договорят за заместващо условие на невалидното, недействителното или неизпълнимото условие с валидно, действително и изпълнимо условие, което най-близко отразява целта на невалидното, недействителното или неизпълнимото условие.

12. КОНФИДЕНЦИАЛНОСТ

12.1. Страните се задължават да пазят и да не допускат разпространяването на информацията определена за конфиденциална, получена от всяка от страните по повод сключването или по време на срока на действие на този договор, както и да използват тази информация единствено за целите на изпълнението. Страните ще считат за конфиденциална информацията, съдържаща се в договора и информацията във връзка с начина на изпълнението му, както и всяка информация която се съдържа на хартиен или магнитен носител и е създадена или предоставена на някоя от страните във връзка с изпълнението на договора. Конфиденциална е и всяка информация, която е станала достъпна на някоя от страните по повод изпълнението на договора и която представлява ноу-хау, схеми на складове съответно схеми за достъп и охрана или фирмена тайна на другата страна, или която е определена изрично при предоставянето ѝ от съответната страна за конфиденциална. Конфиденциална е и информацията свързана с лични данни, станали известни на някоя от страните във връзка със сключването или изпълнението на договора.

12.2. Страните се съгласяват, че въпреки прекратяването на този договор поради каквато и да е причина, клаузите свързани с конфиденциалност, ще са в сила и задълженията във връзка с тях ще бъдат валидни за период от **2 (две) години** след прекратяване на договора.

12.3. Клаузите за конфиденциалност не се прилагат, когато някоя от страните е длъжна да предостави информация по договора на компетентен държавен орган, който е поискал тази информация във връзка с правомощията му по закон. При предоставяне на информация по тази точка, страната която я дава е длъжна незабавно да уведоми писмено другата страна.

13. ЗАКЛЮЧИТЕЛНИ РАЗПОРЕДБИ

13.1. Договорът влиза в сила, считано от датата на двустранното му подписване от страните.

13.2. Настоящият договор може да бъде изменен и/или допълван по инициатива на всяка една от страните чрез двустранно подписано споразумение, доколкото изменението и допълнението не влизат в противоречие с разпоредбите на ЗОП.

13.3. За случаи, неуредени с разпоредбите на настоящия договор, се прилагат: Търговският закон, ЗЗД и другите действащи в Република България нормативни актове.

13.4. За целите на този договор търговските адреси на страните са както следва:

- на ВЪЗЛОЖИТЕЛЯ: Република България, гр. София 1784, бул. "Цариградско шосе" № 159, БенчМарк Бизнес Център.
- на ИЗПЪЛНИТЕЛЯ:

13.5. Ако някоя от страните промени посочените в предходната точка адреси, без да уведоми другата страна, последната не отговаря за не получените съобщения, призовки и други подобни.

13.6. Всички съобщения и уведомления на страните по настоящия договор ще се извършват само в писмена форма, като условие за действителност. Тази форма ще се счита за спазена, ако съобщението е изпратено по e-mail или факс, доколкото съществува техническа възможност за установяване на момента на получаване на съобщението/уведомлението чрез генериране на известие за доставяне от техническото средство на изпращане.

13.7. Неразделна част от настоящия договор са следните приложения:

Приложение 1: Техническа спецификация;

Приложение 2: Гаранция за изпълнение на договора.

Настоящият договор се състои от /...../ страници, включително приложенията към него, и се състави в два еднакви оригинални екземпляра на български език – по един за всяка от страните, които, след като се запознаха с него и приеха съдържанието му, го подписаха чрез своите представители, както следва:

ВЪЗЛОЖИТЕЛ:

ИЗПЪЛНИТЕЛ:

VII. Образци на приложения към офертата.

Приложение № 1. Списък на документите.

ОБРАЗЕЦ!

СПИСЪК НА ДОКУМЕНТИТЕ И ИНФОРМАЦИЯТА, СЪДЪРЖАЩИ СЕ В ОФЕРТАТА

№	Съдържание	Вид и количество на документите (оригинал или заверено копие, брой страници)	Номер и дата на документа
1.	Списък на документите и информацията, съдържащи се в офертата за участие (оригинал).		
2.	Данни за лицето, което прави предложението, съдържащо:		
	2.1. Оферта (оригинал).		
	2.2. Документи за регистрация на участника, удостоверяващи неговата правосубектност (съгласно глава V /раздел 2/ т. 1.2.2 от документацията за участие) (заверени от участника копия)		
	2.3. Пълномощно на лицето, подписващо офертата (когато офертата или някой документ от нея не е подписана от управляващия и представляващ участника съгласно актуалната му регистрация, а от изрично упълномощен негов представител) (оригинал или нотариално заверено копие на оригинала).		
	2.4. Декларация по чл. 47, ал. 1, т. 1. от ЗОП (оригинал)		
	2.5. Декларация по чл. 3, т. 8 и чл. 4 от Закона за икономическите и финансовите отношения с дружествата, регистрирани в юрисдикции с преференциален данъчен режим, свързаните с тях лица и техните действителни собственици (оригинал).		
3.	2.6. Документи доказващи, че участникът е производител на стоката, предмет на поръчката или документ от производителя, че е предоставил права на участника за продажба на стоката, предмет на поръчката, в случай че самият участник не е производител на стоката (оригинали или заверено от участника копие на оригинала).		
	Други документи:		
	3.1. Декларация от участника за произход на стоката, предмет на поръчката включваща точно обозначение на типа на стоката, страна и фирма производител. (оригинал).		
	3.2. Декларация от производителя за произход на използваните материали, включваща описание на материала, страна и фирма производител (оригинал) (представя се за всеки материал)		
4.	3.3. Декларация от производителя за съответствие на изпълнението на стоката с посочените стандарти или еквиваленти, включително и предоставения чертеж (оригинал или заверено от участника копие на оригинала).		
	Техническо предложение (оригинал). Техническото предложение следва да е придружено с:		
	4.1. Кратко техническо описание, конструктивни характеристики, включително тегло и друга информация за металните платформи за повдигане на щъркелови гнезда върху стоманобетонни стълбове;		
	4.2. Чертеж с размери на метална платформа за повдигане на щъркелови гнезда върху стоманобетонни стълбове;		
5.	4.3. Кратко техническо описание на процесите на подготовка на повърхностите и нанасяне на антикорозионните покрития.		
	Ценово предложение (оригинал).		
6.	Други документи по усмотрение на участника: (Описват се приложенията от участника документи)		

Бележка: Всички документи трябва да са на български език или с превод на български език.

Дата _____ . _____ . 2016 година

Участник,

(подпис и печат)

Представяващ/и по регистрация или упълномощено лице

Име и Фамилия _____

Приложение № 2. Оферта.

ОБРАЗЕЦ!

До „ЧЕЗ Разпределение България“ АД
гр. София, бул. ”Цариградско шосе” № 159,
БенчМарк Бизнес Център

<p>О Ф Е Р Т А</p> <p>за участие в обществена поръчка чрез публична покана с предмет: „Изработване и доставка на метални платформи за повдигане на щъркелови гнезда върху стоманобетонни стълбове“, идентификационен № PPS16-056</p>
--

Административни сведения. (Посочените данните са актуални към деня на подаване на офертата.)

Идентификационни показатели	Данни за участника
Наименование на участника:	
ЕИК / БУЛСТАТ или ЕГН (когато участника е физическо лице): <small>(или друга идентифицираща информация в съответствие със законодателството на държавата, в която участника е установен)</small>	
Правно-организационна форма на участника, търговското дружество или обединения или друга правна форма:	
Седалище:	
- пощенски код, населено място:	
- ул. / бул. №, блок №, вход, етаж	
Адрес за кореспонденция:	
- пощенски код, населено място:	
- ул. / бул. №, блок №, вход, етаж	
Телефон №:	
Факс №:	
Интернет адрес:	
e-mail адрес:	
<i>(в случай, че участникът е обединение, информацията се попълва за всеки участник в обединението, като се добавя необходимият брой полета)</i>	
Лица, представляващи участника по учредителен акт: <small>(ако лицата са повече от едно, се добавя необходимият брой полета)</small>	
Трите имена	
Трите имена	
Трите имена	
Участникът се представлява заедно или поотделно (невярното се зачертава) от следните Лица:	1. 2. 3.

Данни за банковата сметка: Обслужваща банка: IBAN: BIC: Титуляр на сметката:	
--	--

УВАЖАЕМИ ГОСПОЖИ И ГОСПОДА,

1. Заявяваме, че желаем да участваме в обявената по Закона за обществените поръчки (ЗОП) обществена поръчка чрез публична покана с предмет: „_____“, идентификационен № _____, като подаваме оферта за участие при условията, обявени в документацията за участие и приети от нас.
2. Декларираме, че приемаме условията за изпълнение на обществената поръчка, заложен в приложения към документацията за участие проект на договор.
3. Декларирам/е, че ако участникът, когото представлявам/е бъде избран за Изпълнител на обществената поръчка, при подписване на договора за обществената поръчка ще представя/им документи съгласно изискванията на чл. 101е, ал. 2 от ЗОП в срок до _____ (*посочват се дните за представяне на документите*) календарни дни, но не-повече от 10 календарни дни.
4. Декларирам/е, че ако участникът, когото представлявам/е, бъде избран за изпълнител, при подписване на договора за обществена поръчка ще представим декларация по чл. 6, ал. 2 от Закона за мерките срещу изпирането на пари (ЗМИП).
5. Настоящата оферта е валидна за период от _____ (*посочват се броя на дните и/или последната дата на валидност*) и ние ще сме обвързани с нея и тя може да бъде приета във всеки един момент преди изтичане на този срок.

Забележка: Срокът на валидност на офертата не може да е по-малък от 90 (деветдесет) календарни дни от крайния срок за подаване на оферти, съгласно публичната покана.

Дата _____. _____. 2016 година

Участник,
(подпис и печат)
Представяващ/и по регистрация или упълномощено лице

Име и Фамилия _____

Приложение № 3. Декларация по чл. 47 ал. (1), т. 1 от ЗОП.

ОБРАЗЕЦ!

ДЕКЛАРАЦИЯ
по чл. 47, ал.1, т. 1 от ЗОП

Долуподписаният/-ната _____
(трите имена)

в качеството си на _____
(длъжност / съгласно член 47, ал. 4, т. 1 до 8 от ЗОП)

на _____,
(наименование на участника)

ЕИК/БУЛСАТ _____ в съответствие с изискванията на възложителя при възлагане на обществена поръчка с предмет: „.....”, идентификационен №

ДЕКЛАРИРАМ :

Липса на обстоятелства по чл. 47, ал. 1, т. 1 от ЗОП:

1. В качеството ми на лице по чл. 47, ал. 4 от ЗОП не съм осъждан с влязла в сила присъда / реабилитиран съм (невярното се зачертава) за:

- а) престъпление против финансовата, данъчната или осигурителната система включително изпиране на пари по чл. 253 - 260 от Наказателния кодекс;
- б) подкуп по чл. 301 - 307 от Наказателния кодекс;
- в) участие в организирана престъпна група по чл. 321 и 321а от Наказателния кодекс;
- г) престъпление против собствеността по чл. 194 - 217 от Наказателния кодекс;
- д) престъпление против стопанството по чл. 219 - 252 от Наказателния кодекс.

Публичните регистри (съгласно законодателството на държавата, в която участникът е установен), в които се съдържа информация за обстоятелствата по точки от декларацията са:.....
(посочва се дали е налице публичен регистър, в който се съдържат декларираните обстоятелства и кой е той, ако има такъв).

Декларирам, че информация за обстоятелствата по точки от декларацията, се предоставят служебно на възложителя, от следните компетентни органи:
(посочва се компетентен орган, ако е налице такъв, който съгласно законодателството на държавата, в която кандидатът или участникът е установен, е длъжен служебно да предостави тази информация за тези обстоятелства на възложителя).

Известно ми/ни е, че за за посочване на неверни данни нося/носим наказателна отговорност по чл. 313 от Наказателния кодекс.

_____ / _____ година

Декларатор: _____
(трите имена, подпис)

1. Когато кандидатът или участникът е юридическо лице се представя декларация, подписана от лицата, посочени в чл. 47, ал. 4, т. 1 до т. 5, т.7 и т. 8 от ЗОП, в зависимост от вида на юридическото лице.
2. Представя се лично от кандидата или участника – физическо лице.
3. Когато кандидатът или участникът е неперсонифицирано обединение от физически и/или юридически лица, настоящата декларация се представя от всяко физическо или юридическо лице, включено в обединението, в съответствие с указанията по т. 1 и 2 по-горе.

Приложение 4. Декларация по чл. 3, т. 8 и чл. 4 от Закона за икономическите и финансовите отношения с дружествата, регистрирани в юрисдикции с преференциален данъчен режим, свързаните с тях лица и техните действителни собственици

ОБРАЗЕЦ!

ДЕКЛАРАЦИЯ

по чл. 3, т. 8 и чл. 4 от Закона за икономическите и финансовите отношения с дружествата, регистрирани в юрисдикции с преференциален данъчен режим, свързаните с тях лица и техните действителни собственици

Долуподписаният /-ната _____,
в качеството ми на _____
(съгласно член 47, ал. 4, т. 1 до 8 от ЗОП)

на _____,
(участник)

със седалище и адрес на управление: _____,
вписано в Търговския регистър към Агенцията по вписванията с
ЕИК _____, за участие в процедура за възлагане на обществена поръчка
_____ (наименование на обществената поръчка)

идентификационен № _____

ДЕКЛАРИРАМ:

1. Представяваното от мен дружество е регистрирано / не е регистрирано в юрисдикция с преференциален данъчен режим, а именно: _____
(невярното се зачертава)

2. Представяваното от мен дружество е свързано / не е свързано с лица, регистрирани в юрисдикции с преференциален данъчен режим, а именно: _____
(невярното се зачертава)

3. Представяваното от мен дружество попада в изключението на чл. 4, т. _____ от Закона за икономическите и финансовите отношения с дружествата, регистрирани в юрисдикции с преференциален данъчен режим, свързаните с тях лица и техните действителни собственици.

4. Запознат съм с правомощията на възложителите по чл. 5, т. 3, букви „а“, „б“ и „в“ и чл. 6, ал. 4 от Закона за икономическите и финансовите отношения с дружествата, регистрирани в юрисдикции с преференциален данъчен режим, свързаните с тях лица и техните действителни собственици, във връзка с § 7, ал. 2 от Заключителните разпоредби на същия.

Известна ми е отговорността по чл. 313 от Наказателния кодекс за посочване на неверни данни.

_____ / _____ година

Декларатор:

1. Информацията по т. 3 от декларацията се попълва, в случай че дружеството е регистрирано в юрисдикция с преференциален данъчен режим или е свързано с лица, регистрирани в юрисдикции с преференциален данъчен режим.

2. Когато участникът / кандидатът е юридическо лице декларацията се представя лично от всички лица, посочени в член 47, ал. 4, т. 1 до т. 5, т.7 и т.8 от ЗОП, в зависимост от вида на юридическото лице.

3. Представя се лично от участникът / кандидатът – физическо лице, съгласно чл.47, ал.4, т.6 от ЗОП.

4. Когато участникът / кандидатът е непсонифицирано обединение от физически и/или юридически лица, настоящата декларация се представя от всяко физическо или юридическо лице, включено в обединението, в съответствие с указанията по т. 2 и 3 по-горе.
5. Когато участникът / кандидатът предвижда да използва подизпълнител/и, декларацията се представя за всеки от подизпълнителите, от представляващия подизпълнителя.
6. Легалната дефиниция на понятието "Юрисдикции с преференциален данъчен режим" се съдържа в § 1, т. 2 от ДР на ЗИФОДРЮПДРСТЛТДС.
7. Списък на юрисдикциите с преференциален данъчен режим се съдържа в § 1, т. 64 от ДР на ЗКПО.
8. Легалната дефиниция на понятието "Свързани лица" се съдържа в § 1, т. 3 от ДР на ЗИФОДРЮПДРСТЛТДС във връзка с § 1 от ДР на ТЗ.
9. Забраната за участие на дружествата, регистрирани в юрисдикции с преференциален данъчен режим, и на свързаните с тях лица, както и на техните обединения, в процедура по обществени поръчки по Закона за обществените поръчки и нормативните актове по прилагането му, се съдържа в изричната и повелителна разпоредба на чл. 3, т. 8 от ЗИФОДРЮПДРСТЛТДС.
10. Изключенията от приложното поле на забраната по чл. 3, т. 8 са изчерпателно изброени в чл. 4 от ЗИФОДРЮПДРСТЛТДС.

Приложение № 5. Техническо предложение.

ОБРАЗЕЦ!

До „ЧЕЗ Разпределение България“ АД
гр. София, бул. ”Цариградско шосе” № 159,
БенчМарк Бизнес Център

ТЕХНИЧЕСКО ПРЕДЛОЖЕНИЕ

за участие в обществена поръчка чрез публична покана с предмет:
„Изработване и доставка на метални платформи за повдигане на щъркелови гнезда върху
стоманобетонни стълбове“, идентификационен № PPS16-056

От: _____, със седалище град _____ и
адрес за кореспонденция _____,
тел.: ____/_____, факс: ____/_____, e-mail: _____.

УВАЖАЕМИ ГОСПОЖИ И ГОСПОДА,

аз долуподписаният/ната _____,
(трите имена)

в качеството си на _____,
(длъжност)

на _____,
(наименование на участника)

ЕИК/БУЛСАТ _____ – участник в обществена поръчка с предмет: „Изработване и доставка на метални платформи за щъркелови гнезда върху стоманобетонни стълбове“, идентификационен № PPS16-056.

След като се запознахме с изискванията и условията, посочени в документацията за участие на Възложителя, Ви представяме нашето техническо предложение за изпълнение на предмета на поръчката.

I. **За изпълнението на обществената поръчка декларирам, че ще изпълняваме предмета на договора в съответствие с изискванията и условията на възложителя, посочени в документацията за участие, при следните условия:**

1. Техническа спецификация.

№	Параметър	Изискване	Гарантирано предложение на участника (участникът следва да предложи описание на оферирания стока)
1.	Брой и дължина на детайлите (профилите)	-	-
1.1.	Детайл 1	2x1200 mm	
1.2.	Детайл 2	4x410 mm	
1.3.	Детайл 3	2x370 mm	

1.4.	Детайл 4	2x1200 mm	
1.5.	Детайл 4 (без пети)	2x1200 mm	
2.	Диаметри на обръчите:	-	-
2.1.	D (детайл 5)	1200 mm	
2.2.	D ₁ (детайл 6)	800 mm	
2.3.	D ₂ (детайл 7)	400 mm	
3.	Общо тегло, kg	(посочва се от участника)	

2. Общи технически характеристики.

Ще доставим стоката, предмет на поръчката със следните общи характеристики в съответствие с изискванията и условията на възложителя, посочени в документацията за участие:

№	Характеристика	Изискване	Гарантирано предложение на участника (участникът следва да предложи описание на оферираната стока)
2.1.	Конструкция, размери и гранични отклонения	а) Съгласно фиг. 1	
		б) На детайли 3 са разпробити шест отвора $\varnothing 10.5$ mm за присъединяване на вертикалните профили (детайл 4).	
		в) Отворът с диаметър 10.5 mm на детайл 4 е разпробит така, че да се получат по два огледални детайла 4, условно наречени леви и десни.	
		г) Вертикалните профили (детайл 4) се присъединяват към вътрешните страни на детайли 3 с крепежни елементи (болт M10x20 mm, шайба и гайка) както следва: - към външни отвори за стълбове НЦГ951/13 и ЪЦ835/9.5; - към средни отвори за стълб КЦ590/9.5; - към вътрешни отвори за стълб НЦ250/9.5.	
		д) Отклоненията на размерите на профилите не трябва да бъдат по-големи от ± 1 mm.	
2.2	Материали	-	-
2.2a	хоризонтални и вертикални профили	Равнораменен ъглов профил 40x40x5 mm съгласно БДС EN 10056-1 и БДС EN 10056-2 или еквиваленти от нелегирана конструкционна стомана (S275JR).	
2.2b	обръчи	Заваряема армировъчна стомана с гладък профил съгласно БДС EN 10080 или еквивалент.	
2.2c	пети	Горещо валцувана лента (шина) от заваряема стомана.	
2.3	Заваряване	а) Детайли 1,2,3,5,6 и 7 (фиг.1) се свързват с плътен заваръчен шев по цялата дължина на контакта.	

№	Характеристика	Изискване	Гарантирано предложение на участника (участникът следва да предложи описание на оферирания стока)
		б) Детайл 8 се свързва само към двата леви или двата десни (срещуположни) вертикални профила (детайл 4) с плътен заваръчен шев по цялата дължина на контакта.	
		в) Заваръчните шевове трябва да имат гладка повърхност без стеснявания, кратери, прекъсвания и т.н.	
		г) Заваръчните шевове трябва да бъдат с плавен преход към основния материал.	
		д) Завареният метал трябва да бъде плътен по цялата дължина на шева без пукнатини, натрупвания и групирани повърхностни шупли.	
2.4	Антикорозионна защита	а) Грундиращо и горно покритие.	
		б) Преди нанасянето на грундиращото покритие повърхностите трябва да бъдат грижливо почистени от масла, греси, остатъци от заваръчните работи, ръжди и окалина и други чужди материали.	
		в) Болтовете, гайките и шайбите трябва да бъдат защитени от корозия с цинково покритие съгласно БДС EN ISO 10683 или еквивалент.	
		г) Експлоатационната дълготрайност на антикорозионните покрития трябва да бъде min 15 години.	
2.5	Маркировка	Металните платформи трябва да бъдат маркирани трайно от външната страна на един от вертикалните профили по подходящ начин с логото или наименованието на производителя.	
2.6	Окомплектовка	Хоризонтална платформа и четири вертикални профила (крака), два от които са със заварена пета и всеки профил е в комплект с болт, шайба и гайка.	
2.7	Съхранение и транспорт	Металните платформи се съхраняват и транспортират в условия, които гарантират запазването на антикорозионното им покритие и предпазват от механични повреди.	
2.8	Експлоатационна дълготрайност	min 30 години	

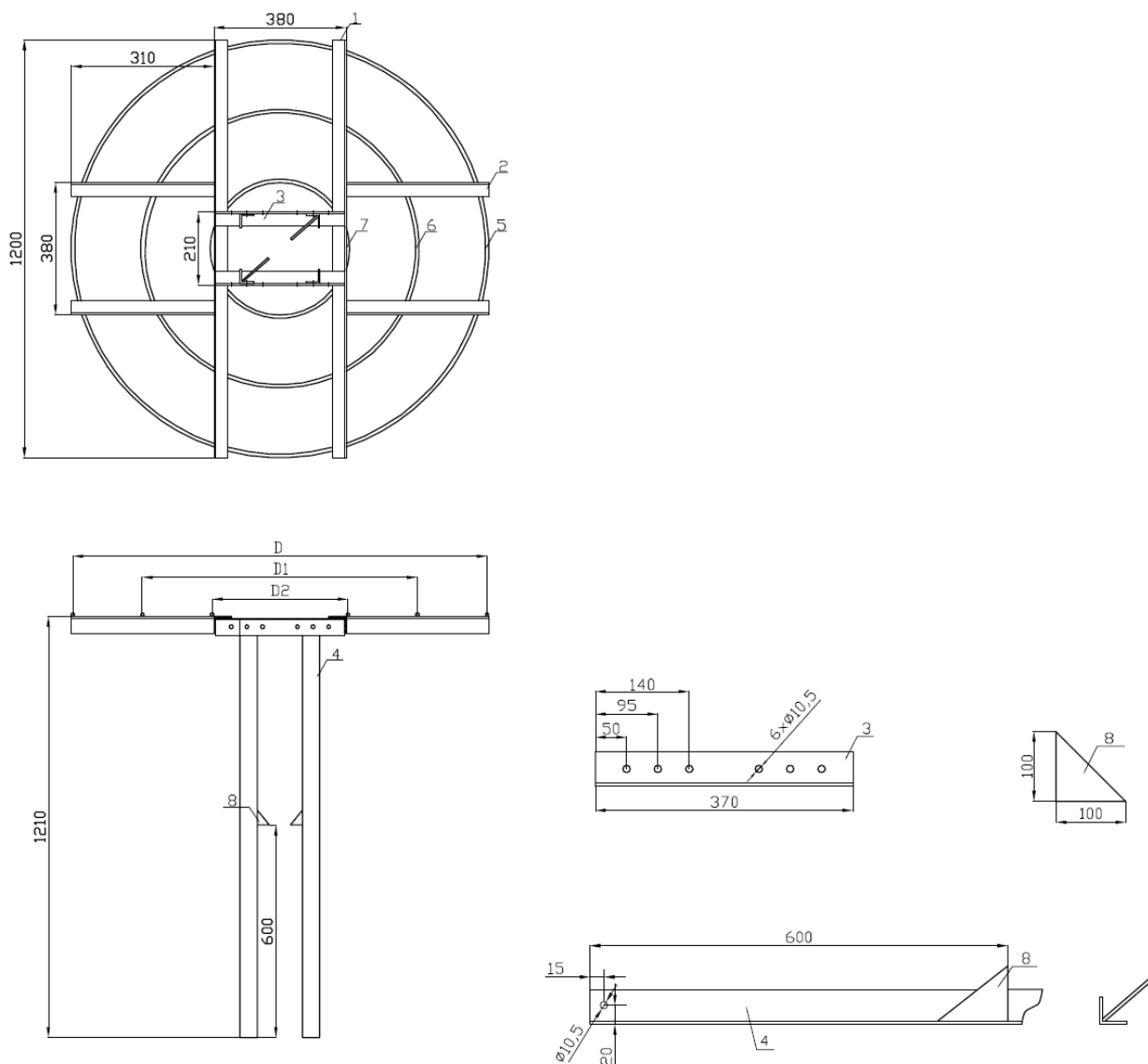

Фиг. 1 - Метални платформи за повдигане на щъркелови гнезда върху стоманобетонни стълбове.

3. Приемаме посочените от възложителя технически параметри на електрическата мрежа, а именно:

3.1. Параметри на електрическата разпределителна мрежа НН.

№	Параметри	Стойност
1.	Номинално напрежение	400/230 V
2.	Максимално работно напрежение	440/253 V
3.	Номинална честота	50 Hz
4.	Брой на фазите	3
5.	Начин на заземяване	Директно заземяване

3.2. Параметри на електрическата разпределителна мрежа СрН.

№	Параметри	Стойност
1.	Номинално напрежение	20 kV

2.	Максимално работно напрежение	24 kV
3.	Номинална честота	50 Hz
4.	Брой на фазите	3
5.	Начин на заземяване на звездния център	- през активно съпротивление; - изолирана неутрала; - през дъгогасяща бобина.

4. Декларираме, че ако бъдем избрани за изпълнител приемаме да изпълним предмета на договора при следните условия:

- Доставената от нас стока ще бъде фабрично нова, неупотребявана и ще отговаря на съответните технически характеристики, стандарти или еквиваленти.
- Доставената от нас стока ще отговаря на следния начин на изпълнение:

№	Характеристики	Гарантирано предложение на участника (участникът следва да предложи описание на изпълнението)
1.	Металните платформи са предназначени за повдигане на щъркелови гнезда с тегло до 250 kg, върху стоманобетонни стълбове за ниско и средно напрежение, над електрическите проводници с цел намаляване на риска от аварии и опазване на щъркелите.	
2.	Металните платформи се състоят от хоризонтална основа, изработена чрез заваряване на горещовалцувани равнораменни ъглови профили (винкели) от нелегирана конструкционна стомана L 40x40x5 mm и три детайли с формата на кръг (обръчи), изработени от заваряема армировъчна стомана $\varnothing 8$ mm.	
3.	Към хоризонталната основа се присъединяват четири броя вертикални профили от типа посочен по-горе, като два от профилите са със заварени пети (фиксатори) съгласно чертежа, насочени една срещу друга, които да възпрепятстват пропадането на платформата надолу под тежестта на гнездото.	
4.	В сглобено състояние платформата се монтира върху стоманобетонен стълб с отчитане на типа и конструктивните му характеристики, като вертикалните профили се пристягат около стълба на поне две места (по едно под и над фиксаторите) с неръждаема стоманена лента.	
5.	Металните платформи са защитени от корозия чрез грундиращо и горно лаковобояджийски покрития и на подходящо място са трайно маркирани с наименование или лого на производителя.	

- Доставената от нас стока има следното предназначение: *(посочва се от участника)*

- Доставената от нас стока ще съответства на следните приложими стандарти, включително и на техните валидни изменения и допълнения или еквиваленти: *(посочва се от участника)*

- Доставената от нас стока ще има следните характеристики на работната среда и място на монтиране:
 - Максимална температура на околната среда *(посочва се от участника)*: °C
 - Минимална температура на околната среда *(посочва се от участника)*: °C
 - Относителна влажност *(посочва се от участника)*: До %
 - Надморска височина *(посочва се от участника)*: До m

II. Съгласни сме срокът на договора за изпълнение на настоящата обществена поръчка да е 36 (тридесет и шест) месеца, считано от датата на влизането му в сила. С изтичането на срока на договора или достигането на максимално определената му стойност, същият се прекратява автоматично, без да е необходимо уведомление или предизвестие на която и да е от страните.

III. Декларираме, че ако бъдем избрани за изпълнител, сроковете за изпълнение са както следва (попълва се от участниците):

1. Срокът за изработване и доставка на до 5 /пет/ броя метални платформи за повдигане на щъркелови гнезда, след получаване на писмена поръчка от страна на Възложителя е до работни дни (попълва се от участника).
2. Срокът за изработване и доставка на до 10 /десет/ броя метални платформи за повдигане на щъркелови гнезда, след получаване на писмена поръчка от страна на Възложителя е до работни дни (попълва се от участника).
3. Срокът за изработване и доставка на до 15 /петнадесет/ броя метални платформи за повдигане на щъркелови гнезда, след получаване на писмена поръчка от страна на Възложителя е до работни дни (попълва се от участника).
4. Срокът за изработване и доставка на до 20 /двадесет/ броя метални платформи за повдигане на щъркелови гнезда, след получаване на писмена поръчка от страна на Възложителя е до работни дни (попълва се от участника).
5. Срокът за изработване и доставка над 20 /двадесет/ броя метални платформи за повдигане на щъркелови гнезда, след получаване на писмена поръчка от страна на Възложителя е до работни дни (попълва се от участника).

IV. Гаранционен срок:

Гаранционният срок на металните платформи за повдигане на щъркелови гнезда е месеца, считано от датата на двустранно подписания приемо-предавателен протокол (попълва се от кандидата).

V. Неразделна част от настоящата техническата оферта са следните приложения:

Приложение 1 - Кратко техническо описание, конструктивни характеристики, включително тегло и друга информация за металните платформи за повдигане на щъркелови гнезда върху стоманобетонни стълбове;

Приложение 2 - Чертеж с размери на метална платформа за повдигане на щъркелови гнезда върху стоманобетонни стълбове;

Приложение 3 - Кратко техническо описание на процесите на подготовка на повърхностите и нанасяне на антикорозионните покрития.

Дата _____ . _____ .2016 година

Участник,

(подпис и печат)

Представяващ/и по регистрация или упълномощено лице

Име и Фамилия _____

Приложение № 6. Ценово предложение

ОБРАЗЕЦ!

До „ЧЕЗ Разпределение България“ АД
гр. София, бул. ”Цариградско шосе” № 159,
БенчМарк Бизнес Център

ЦЕНОВО ПРЕДЛОЖЕНИЕ

за участие в обществена поръчка чрез публична покана с предмет:
**„Изработване и доставка на метални платформи за повдигане на щъркелови гнезда върху
стоманобетонни стълбове“, идентификационен № PPS16-056**

От: _____, със седалище град _____ и
адрес за кореспонденция _____,
тел.: ____/_____, факс: ____/_____, e-mail: _____.

УВАЖАЕМИ ГОСПОЖИ И ГОСПОДА,

аз долуподписаният/ната _____,
(трите имена)

в качеството си на _____,
(длъжност)

на _____,
(наименование на участника)

ЕИК/БУЛСАТ _____ – участник в обществена поръчка с предмет: „Изработване и доставка на метални платформи за повдигане на щъркелови гнезда върху стоманобетонни стълбове“, идентификационен № PPS16-056.

Във връзка с Ваша покана за представяне на оферта за участие в обществена поръчка с горепосочения предмет, Ви представяме нашето ценово предложение.

ЕДИНИЧНА ЦЕНА И УСЛОВИЯ НА ФОРМИРАНЕТО ѝ.

- 1 Предложената единична цена е определена при пълно съответствие с условията за образуване на предлаганата цена от документацията за участие.
- 2 Цената е образувана франко обект на ВЪЗЛОЖИТЕЛЯ, находящ се в град София, ул. „Адам Мицкевич“ № 2А.
- 3 В единичната цена са включени всички разходи по изработване, доставка, транспортиране, мита, такси, разтоварване в обект на възложителя на адрес: гр. София, ул. „Адам Мицкевич“ 2А и всички други съпътстващи разходи.
- 4 Цената е без включен ДДС, в български лева.

ПРЕДЛАГАНА ЕДИНИЧНА ЦЕНА.

НАИМЕНОВАНИЕ	СТРАНА НА ПРОИЗХОД / ПРОИЗВОДИТЕЛ	ЦЕНА ЗА 1 БРОЙ, В ЛВ., БЕЗ ДДС
Изработване и доставка на метална платформа за повдигане на щъркелови гнезда върху стоманобетонни стълбове	<i>(попълва се от участника)</i>	<i>(попълва се от участника)</i>

Посочената единична цена участва в оценката на офертите.

Бележка:

- В случай, че участник декларира цена в ЕВРО, за оценка цените ще бъдат приравнени в лева по официален курс на БНБ – 1.95583. В случай, че участник в търга е декларирал цена в друга валута различна от ЕВРО, то за нуждите на оценката цената ще бъде приравнена в лева по фиксинга на БНБ към момента на отваряна на ценовата оферта

2. НАЧИН НА ПЛАЩАНЕ

Приемаме предложения от Вас начин на плащане, а именно: в лева, по банков път, в срок до 60 (шестдесет) дни, считано от датата на представяне на оригинална фактура, придружена с приемно-предавателен протокол, подписан без забележки от представители на двете страни.

Дата _____. _____. 2016 година

Участник,
(подпис и печат)
Представяващ/и по регистрация или упълномощено лице

Име и Фамилия _____

Приложение № 7. Декларация по чл. 6, ал. 2 от Закона за мерките срещу изпирането на пари

ДЕКЛАРАЦИЯ

по чл. 6, ал. 2 от Закона за мерките срещу изпирането на пари (ЗМИП)

Долуподписаният/ата:
(име, презиме, фамилия)

ЕГН:,

постоянен адрес,

гражданство,

документ за самоличност,

в качеството ми на законен представител (пълномощник) на:

.....

вписано в регистъра при,

Декларирам, че действителен собственик по смисъла на чл. 6, ал. 2 ЗМИП във връзка с чл. 3, ал. 5 ППЗМИП на горепосоченото юридическо лице е/са следното физическо лице/следните физически лица:

1.
(име, презиме, фамилия)

ЕГН:,

постоянен адрес,

гражданство,

документ за самоличност,

2.
(име, презиме, фамилия)

ЕГН:,

постоянен адрес,

гражданство,

документ за самоличност,

3.
(име, презиме, фамилия)

ЕГН:,

постоянен адрес,

гражданство,

документ за самоличност,

Известна ми е наказателната отговорност по чл. 313 от Наказателния кодекс за деклариране на неверни обстоятелства.

Дата на деклариране:
...../...../.....

Декларатор:
(подпис)

Приложение № 8. Образец на банкова гаранция за изпълнение на договора.

ОБРАЗЕЦ!

БАНКОВА ГАРАНЦИЯ

за изпълнение на договор за обществена поръчка

До

.....

Известни сме, че нашият Клиент, _____ [име/фирма и адрес на участника], наричан за краткост по-долу ИЗПЪЛНИТЕЛ, с Ваше Решение № _____ / _____ г. [посочва се № и дата на Решението за класиране] е класиран на първо място в процедурата за възлагане на обществена поръчка с предмет: _____ [описва се предмета и съответната обособена позиция, ако има такава], с което е определен за ИЗПЪЛНИТЕЛ на посочената обществена поръчка.

Също така, сме информирани, че в съответствие с условията на процедурата и разпоредбите на Закона на обществените поръчки, при подписването на Договора за възлагането на обществената поръчка, ИЗПЪЛНИТЕЛЯТ следва на Вас, в качеството Ви на Възложител на горепосочената поръчка, да представи банкова гаранция за изпълнение открита във Ваша полза, за сумата в размер на _____ (словом: _____) [посочва се цифром и словом стойността на гаранцията в лева], за да гарантира предстоящото изпълнение на задължения си, в съответствие с договорените условия.

Като се има предвид гореспоменатото, ние _____ [Банка], с настоящето поемаме неотменимо и безусловно задължение да Ви заплатим всяка сума, предявена от Вас, но общият размер на които не надвишават _____ (словом: _____) [посочва се цифром и словом стойността на гаранцията], в срок до 5 (пет) работни дни след получаването на първо Ваше писмено поискване, съдържащо Вашата декларация, че ИЗПЪЛНИТЕЛЯТ не е изпълнил някое от договорните си задължения.

Вашето искане за усвояване на суми по тази гаранция е приемливо и ако бъде изпратено до нас в пълен текст чрез надлежно кодиран телекс/телеграф от обслужващата Ви банка, потвърждаващ че Вашето оригинално искане е било изпратено до нас по куриер или чрез препоръчана поща или подадено на ръка, и че подписите на същото правно обвързват Вашата страна. Вашето искане ще се счита за отправено след постъпване или на Вашата писмена молба за плащане, или по телекс, или по телеграф на посочения по-горе адрес.

Тази гаранция влиза в сила, от момента на нейното издаване.

Отговорността ни по тази гаранция ще изтече на _____ [посочва се дата и час на валидност на гаранцията съобразени с договорените условия], до която дата какъвто и да е иск по нея трябва да бъде получен от нас. След тази дата гаранцията автоматично става невалидна, независимо дали това писмо-гаранция ни е изпратено обратно или не.

Гаранцията трябва да ни бъде изпратена обратно веднага след като вече не е необходима или нейната валидност е изтекла, което от двете събития настъпи по-рано.

Гаранцията е лично за Вас и не може да бъде прехвърляна.

дата: _____ година
град: _____

Банка: _____

Изпълнителен директор
Име: _____

Подпис и печат: _____